

MIG SKAL SÅDAN EN SOM HENDE IKKE PRØVE PÅ AT AFBØR/  
Ole Togeby, Københavns Universitet.

Gentagne afbrydelser af den samme taler fra hendes partner synes at blive fulgt af emneskift. Hvis afbryderen er den der er ved at udvikle et emne, synes afbrydelserne at begrænse den afbrudtes ret til at bidrage til udviklingen af emnet. Vi betragter produktionen af både forsinkede minimale svar og afbrydelser hos mandlige talere i interaktion med kvindelige som en hævde af retten til at kontrollere emnet for konversationen svarende til voksen-barn konversationer hvor barnet i de fleste tilfælde har begrænset ret til at tale og blive hørt på.

Don H. Zimmerman and Candace West:  
Sex Roles, Interruptions and silences  
in conversation i Barrie Thorne and  
Nancy Henley (eds): Language and Sex  
1975 Rowley, Mass. s. 124. Oversættelse:  
OT.

Således skriver Zimmerman og West i konklusionen på deres undersøgelse om afbrydelser og tavsheder hos mænd og kvinder. De betragter de hyppige mandlige afbrydelser af kvinder som en afspejling eller manifestation i mikroinstitutionerne af den kontrol og dominans som mænd også har i makroinstitutionerne. Der er altså ikke tale om at dominans i mikroinstitutionerne er determineret af dominans i makroinstitutionerne, men om en merdominans, en vænne mænd ikke kan komme ud af, og et middel til at opretholde kontrol i makroinstitutionerne.

Et eksempel på det samme finder man i kønsspecifikke reaktioner på en bestemt gruppedynamisk prøve. I forsøget skal tre forsøgspersoner ved en form for klunsning finde frem til en nødvendig rollefordeling. De sidder hver med 5 tændstikker og en forsøgsleder læser i rækkefølge tallene 15-6-7-2-1-10-14-5-12-9-4-3-11-13-8 op for dem. Ved hvert tal skal de tre personer stikke en lukket hånd med et vist antal tændstikker frem og summen af disse tændstikker skal være det læste tal. Ved 15 og 6 tager hver af de tre deltagere nok 5 og 2 tændstikker i hånden, men ved 7 skal én tage en

tændstik mere end de andre og ved 2 én person en tændstik mindre. Der skal altså etableres tre forskellige roller: overlæggeren, underlæggeren og midterlæggeren. Der kan også opstå andre rollesystemer, fx én tager så mange som muligt, én så få som muligt og én udligner. Et rollesystem af denne art skal deltagerne finde frem til uden at måtte sige noget til hinanden. Talrækken køres igennem to gange og de fleste grupper finder frem til et eller andet fungerende system. Det interessante er nu at mænd har en tendens til at vælge rollen som overlægger i det ene system eller maksimallægger i det andet, og at mænd er mere tilbøjelige til at opgive deres system hvis de andre kører det andet system, end kvinder - efter hvad Arne Sjølund fortalte ved et gruppedynamik-kursus. Pointen er den samme: mænd vælger i mikroinstitutionerne dominans og kontrolrollerne - selvom der ikke er nogen funktionel grund til det i sammenhæng med makrokontrol. Det er således en meget sandsynlig teori om afbrydelser Zimmerman og West har fået empirisk bekræftelse på ved at undersøge 3 kvarter af 31 konversationsfragmenter.

De bygger teoretisk på den teori om turn-taking som fremlægges i Harvey Sacks, Emanuel Schegloff & Gail Jefferson: A simplest systematics for organization of turn-taking for conversation i Language 50,696-735,1974. Essensen i denne teori kan kort beskrives således: I en samtale sker replikskifterne som regel glat fordi det for alle parter er ulideligt hvis der er stilhed eller hvis to taler samtidig. Replikskifterne sker på steder hvor den første taler syntaktisk og intonationsmæssigt har fuldendt en sætning så næsttaleren må altså have kunnet forudse at dette mulige skiftepunkt ville komme så hun eller han kan falde ind på det præcise tidspunkt der hverken giver overlappning eller pause. Det hele kan stilles op som et system af ordnede regler: ved et skiftepunkt kan taleren udnævne næsttaleren, hvis ikke, kan næsttaleren udnævne sig selv, hvis ikke det, kan taleren fortsætte; i alle tre tilfælde kører samtalen videre til næste skiftepunkt. Zimmerman og West stiller det op som et flow-diagram således:

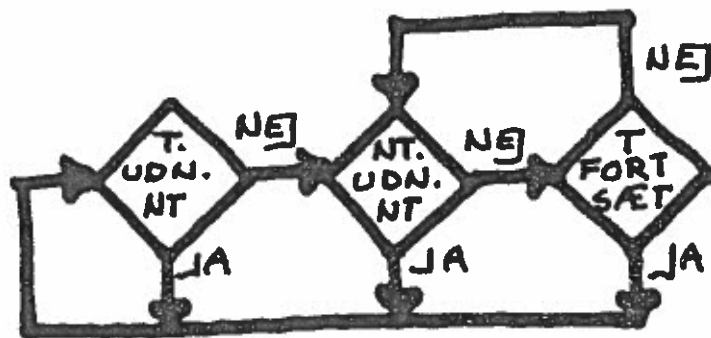

Afbrydelser og overlapninger er overtrædelser af dette ellers fælles regelsystem; overlapninger er tilfælde hvor næsttaleren begynder at tale inden for det sidste ord fra taleren inden et muligt skiftepunkt, og dem tilskriver de problemerne ved præcis forudsigelse af talerens sætningsplan; afbrydelser defineres som tilfælde hvor næsttaleren begynder at tale mere end ét ord før taleren når til et skiftepunkt, det er ikke blot fejl men overtrædelse af reglen.

Og resultatet hos Zimmerman og West blev så at der i samme-køns-konversationer skete 7 afbrydelser (4 fra den ene part, 3 fra den anden) og 22 overlapninger (12 fra den ene, 10 fra den anden), mens der i blandede konversationer skete 48 afbrydelser (46 fra mænd, 2 fra kvinder) og 9 overlapninger (af mænd). De tal er så overbevisende at man slet ikke behøver at lave statistik.

Sådan en undersøgelse må man også kunne lave på danske forhold. Et hold studenter som jeg underviste op Københavns-universitet indsamlede 36 interviewere med 25-35-årige mellem-lags- og arbejderkvinder og -mænd fra København. De interviewende mandlige og kvindelige studerende vidste ikke at resultatet også ville blive analyseret mht. afbrydelser, så her skulle være et velegnet materiale til at undersøge om mændene også her afbrød kvinder mere end mænd og omvendt. Vi gik altså efter udskrivningen af båndene i gang med at tælle afbrydelser. Det viste sig imidlertid hurtigt at det ikke var muligt på Zimmerman og Wests teoretisk grundlag at afgøre om et givet tilfælde var en overlappning, afbrydelse

eller hvad. Flowdiagrammet var ikke godt nok som operationalisering af teorien. Og for det andet var tolkningen alt for firkantet, afbrydelser kan have mange andre funktioner end at kontrollere emnet for samtalen, og identifikationen af de enkelte tilfælde kan ikke ske efter en kontekstfri model som den foreslåede, tolkningen af en talebegivenhed (herunder en afbrydelse) er afhængig af mange pragmatiske faktorer som emnet, samtalerollerne og personernes øvrige etenskaber. Disse teoretiske problemer skal gennemgås efter tur i det følgende.

Først og fremmest er teorien ikke fintmasket nok. Der må skelnes mellem flere kategorier end glat overgang, pause, overlappning og afbrydelse. Det regelsystem der kan beskrive forskellige overgangskategorier \som man mindst må operere med, kan beskrives således, også som et system af ordnede regler: 1. Taleren udnævner næst taler. Hvis næsttaler så tager ordet, sker der en GLAT OVERGANG:

KI: - Ja nu har du både en bror og en søster; var der nogen forskel på øh, hvor meget I to drenge og så pigen hjalp til hjemme?

MP: - Øh, det vil jeg ikke mene nej.

K = kvindelig, M = mandlig, I = interviewer, P = forsøgsperson.  
M-12

Tager næsttaleren ikke ordet, indtræder der en tavshed som er meget mere belastende for næsttaleren end for taleren for di det er hende eller ham der bør tale, det kan man kalde NÆSTTALERS TAVSHED:

KI: - Hvad gør hun så?

(p)

- Hvad gør hun?

(p)

MP: - Jah, de skændes jo om...

M-4

2. Hvis taleren ikke udnævner den næste taler kan næsttaleren udnævne sig selv. Sker dette ved et skiftepunkt hos taleren og holder taleren op med sin tale på dette punkt sker der en FRI GLAT OVERGANG:

MP: - ... og min mor var hjemme en gang imellem da da

vi var mindre, men tog sig af alle alle de praktiske ting.

KI: - Ja, nu har du både en broder og en søster...

3. Udnævner næsttaleren sig selv ved et af talerens skiftepunkter uden at taleren holder op, kan man betragte det således at to talere begynder at tale samtidig, det kan kaldes

SIMULTAN TALESTART:

MP: -...der er nogen der tager den slags problemer op til diskussion, /altså det er det at det er sat på spidsen./

KI: - Du mener altså der er en generationsforskel, i kønsrollemønstrene ?

NOTATION:     /xxxxx/  
                  xxxxx           angiver samtidig tale.

M 12

MP er nået til et perfekt skiftepunkt, KI begynder at tale, men præcis samtidig begynder MP på en fortsættelse af sætningen - en fortsættelse som er parentetisk i forhold til sætningens syntaktiske struktur og intonation. Derfor kan man ikke kalde det en afbrydelse fra KIs side, der er tale om simultan talestart.

4. Udnævner næsttaleren sig selv før talerens skiftepunkt, kan det ske at taleren opgiver at føre sin sætning til et skiftepunkt, der er så tale om en regulær AFBRYDELSE:

KI: -Men du mindes altså ikke at hun altid stod og hjalp til med vask-med opvasken /mens I andre/

MP: - Nej, jeg vil altså, jeg kan da erindre noget...

Syntaktisk kan man godt have skiftepunkt mellem opvasken og mens, men intonationen er lagt an til at lande langt senere.

5. Udnævner næsttaleren sig selv før talerens skiftepunkt, kan der også ske det at taleren fortsætter, så indtræder der det man kunne kalde PARALLEL TALE:

KI: -...Er dér nogen kønsforskelle at mærke blandt, de unge der deltager i det, altså hvordan ligger det / med med drenge og piger og er der sket noget her ?/

MP: - Ja.Ja.Ja. Altså øh, nu sad jeg i-i-i ledelsen af det her foretagende.....

6. Efter parallel tale og efter simultan talestart vil en af de samtidigt talende parter hurtigt holde op; det er meget sjældent af finde samtidig tale på mere end en

halv linje i udskriften. Er det næsttaleren som opgiver kan man kalde det med et nyt ord: INDBRYDELSE:

MP: - ... der er det jo altså kvinderne der i-i-i første grad tager sig af, af-af det huslige arbejde og det og børn, og derfor ikke har-har mulighed for at øh, at deltage i det almindelige karriereløb./ Det det gælder/ altså for dem der er - der er færdiguddannede, som har...

KI: - Men det er

7. Fortsætter taleren efter parallel tale eller simultan talestart til næste skiftepunkt og holder så op, kan man kalde det en OVERLAPNING:

KI: - ... der er jo forholdsvis få/kvinder der når til tops./

MP: - Mjah, jah, men det er jo ikke vel, ikke fordi...  
Det er rimeligt at kalde dette en overlapning for MP svarer her på det spørgsmål som KI stiller mens han svarer, han har altså forstået det før det er sagt færdigt.

8. Udnævner næsttaleren ikke sig selv kan taleren fortsætte, det er regulært talerens TALE. Den forlænges ved MINIMALE SVAR, nemlig indskudte ja, mm, latter fra næsttalerens side på skiftepunkter i talerens tale:

MP: -... da de som regel er gift med nogen øh af samme slags, øh af med mænd, //eller med nogen kvinder

KI: - Ja.

8. Fortsætter taleren ikke med at tale, bliver der tavshed, og denne tavshed er talerens ansvar - et stykke tid. TALERS TAVSHED:

KP: -...og så bliver hun ondskabsfuld og kaster kasse-  
rollen med al maden i hovedet på ham.  
(P)

Også den næste der ?

KI: - Ja, hvis du kan gå videre.

K 15

Hele dette system af ordnede regler kan illustreres med et flowdiagram som det på den følgende side.

I dette system kan man altså skelne mellem kategorierne obligatorisk glat overgang, næsttalers tavshed, fri glat overgang, simultan talestart, paralleltale, indbrydelse, overlapning, afbrydelse, tale og talers tavshed. Kategorierne er beskrevet i Bengt Öreström: Turn-taking: On speaker-shift in face-to-face conversation, 1978 Lund University.

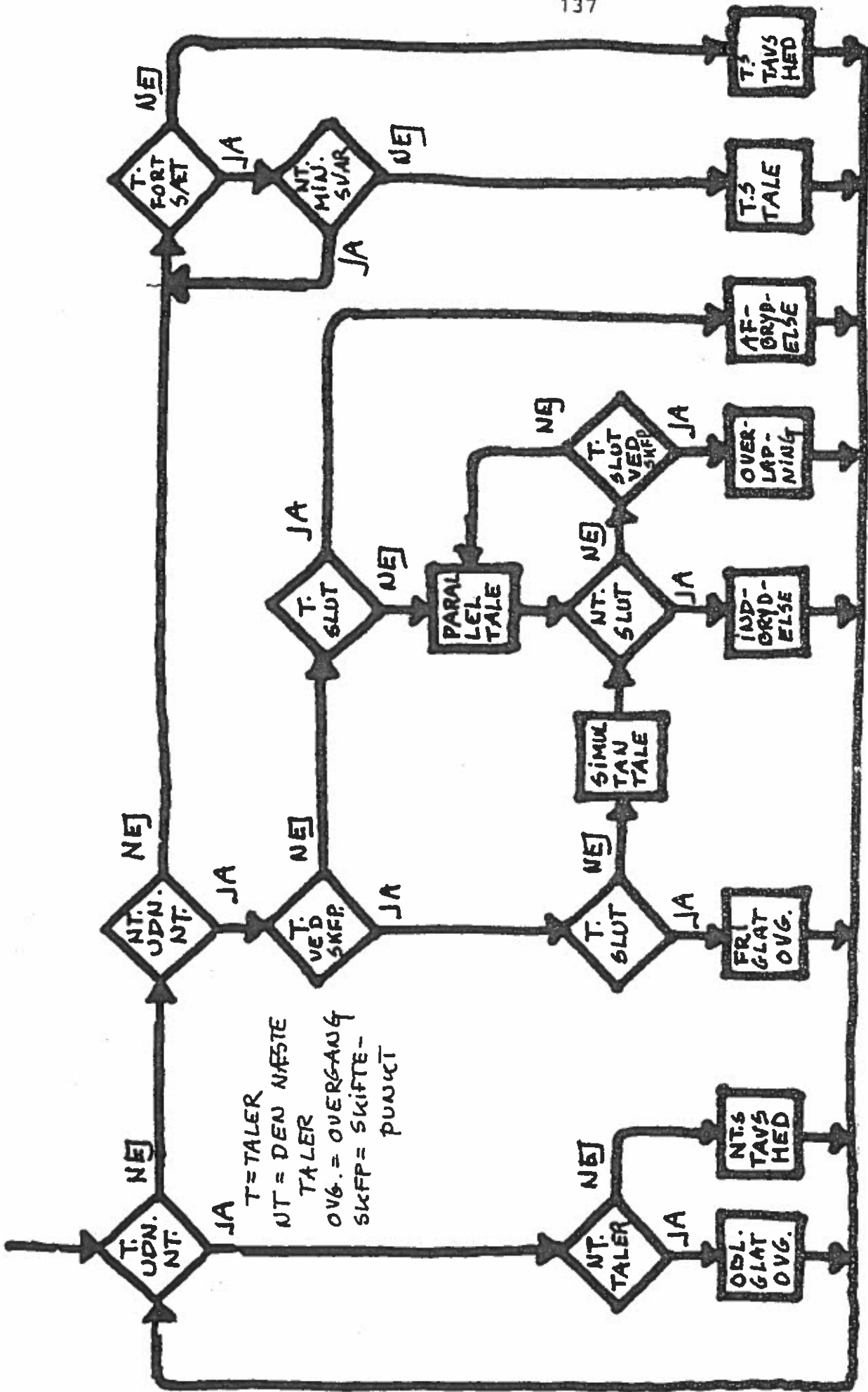

Hermed skulle det formelle kategoribatteri være i orden; kan man så gå i gang med en empirisk optælling? Stadig ikke. For den funktionelle tolkning af de enkelte formelt definerede fænomener afhænger af en række pragmatiske forhold. Det er en banalitet når man taler om sproghandlinger, sproghandlingen spørgsmål kan udtrykkes ved flere forskellige typer af formelle sætningskonstruktioner: spørgsmål, fremsættende indikativ, mon, ikke?, vel; og omvendt kan en og samme formelt definerede sætningstype fungere som flere forskellige sproghandlingstyper. Sådan er det også med afbrydelser.

Selvom der ikke findes formelle sproglige træk som en regel kan bygge på, kan man godt indkredse det regelsystem som tolkningen kan bygge på. Tolkningen af om et givent replikskifte skal tolkes som en afbrydelse afhænger i det mindste af emnet for næsttalerens replik i forhold til emnet for talerens, af hvilke roller parterne eksplicit er tilskrevet og hvilken betinget relevans næsttalerens replik har i forhold til talerens. Også disse problemer vil blive omtalt efter tur.

Hvis min datter ved familiens middagsbord sidder og fortæller at læreren var syg og vikaren en idiot, og jeg så midt i historien giver mig til at fortælle at instituttet var blevet besat, så er det en afbrydelse også selvom det sker på et skiftepunkt i min datters tale. Jeg negligerer hendes emne og promoverer mit eget, og det er en afbrydelse uafhængigt af de sproglige omstændigheder. Men sidder hun og fortæller sin historie om vikaren, og kommer jeg så med en gryde og er ved at brænde mig, kan jeg råbe flyt glasset ! og det vil ikke blive opfattet som en afbrydelse af samme negative karakter. To ting kan man se af dette: taleres ret til at beholde ordet går ud over næste skiftepunkt, og visse emner er tilladte som indskud i andres tekster.

Generelt kan man formulere det således: taleren har ret til at fuldføre sin tekst, dog kan næsttaleren, hvis der er tale om metasprog, få lov at indskyde bemærkninger. Den første og vigtigste kategori af metasprog er REGULERENDE SPROGHANDLINGER. En ytring som regulerer samtaleparternes forhold her og nu har altid forrang, det kan kaldes INDSKUD:



- Vil du have noget te ?

Formelt institutionaliseret er dette fænomen i forretningsordener for institutioner med eksplicit definerede talerroller; enhver deltager kan midt i behandlingen af et bestemt emne bede om og få ordet til dagsordenen. Sådanne dagsordenforslag opfattes som indskud der er lovlige.

Som regel kan andre replikker der har umiddelbart med ta situationen og ikke tale emnet at gøre tillades: opfattelses og forståelsesspørgsmål af typen:

- Hvad sagde du ?

- Mener du auktion og ikke aktion ?

Videre kan kommentarer til sandheden af en konkret påstand også tillades :

- Det var ikke i går det var i fredags

Og endelig kan der tillades tvivl på det korrekte i sprog-handlingstypen tillades, man kan altså betivle om talerens ytring er retfærdiggjort:

- Hvorfor fortæller du mig det ?

eller

- Det har jo ikke noget med sagen at gøre.

Med Habermas betegnelser for forskellige typer af midlertidige problematiseringer af samtalen kan disse indskud kaldes henholdsvis: TYDNINGER, FORKLARINGER og RETFÆRDIGGØRELSER .

Mens reglen om metasprogets forrang gælder i alle samtaler - så vidt jeg ved -, så er der en række regler som kun gælder i samtaler med eksplicit indførte samtaleroller, altså undervisningssituationer, generalforsamlinger, interviews og den slags. I sådanne situationer er der altid udnævnt en ordstyrer som er den der tildeler de andre ordet ( herunder evt. også sig selv). Ordstyreren har altid ret til at tale, også til at bryde ind i andres tale , og det hænger sammen med at alle hans eller hendes ordstyrer-ytringer tæller som meta-sprog. Den der kan tildele deltagere ordet og emnet, kan også fratage vedkommende både ord og emne igen. En lærer kan fx afbryde en elev hvis elevens tale er ikke-relevant i forhold til det faglige emne. Og ordstyreren i sekunddemokratiske politiske fjernsynsdebatter kan afskære for længe talende

debattører.

Taler ordstyreren ikke, indehaves taleretten af den deltager som ordstyreren har udnævnt til at tale. En sådan ytring kaldes ofte et INDLÆG, mens ordstyrerens tale kan kaldes DAGSORDEN.

Har ordstyreren ikke udnævnt nogen taler, kan en deltager begynde at tale, og hvis ordstyreren stiltiende eller eksplicit accepterer talen, tæller den præcis som et indlæg. Accepteres deltagerens selvbegyndte tale derimod ikke af ordstyreren, bedømmes ytringen som det AT BRYDE IND.

Man kan endvidere tænke sig at en eller flere deltagere midt under ordstyrerens dagsorden eller en deltagers indlæg begynder at tale - evt. med hinanden, det vil kaldes FORSTYRELSE.

Har ordstyreren ikke udnævnt nogen taler og taler ordstyreren ikke slev, er tavsheden ordstyrerens.

I samtaler uden formelt tildelte taleroller vil en næsttalers replik også tolkes forskelligt alt efter hvilken relation denne næstytring har til den foregående. Er næstytringen ikke en reaktion på den foregående replik, er der altså ingen emnemæssig forbindelse og er der intet i næstytringen som forudsætter (præsupponerer) førytringen, så har man en NEGLIGERENDE AFBRYDELSE og det er næsten det værste af alt.

Næsttaleren kan reagere på den foregående ytring på mange forskellige måder. Næsttaleren kan vurdere den foregående replik:

-Det var pænt sagt

Det kan man kalde RIS eller ROS. Ved komplimenter er det den ventede reaktion, men i næsten alle andre sammenhænge er det et forsøg på at dominere situationen ved metasprog (som er fortidsrettet og ikke fremtidsrettet som det tilladte metasprog):

- Det var et godt spørgsmål.

Normalt har en ytring i en samtale en relevans for modtageren som er betinget af at modtageren i førreplikken har lagt op til evt. bedt om denne ytring. Denne betingede relevans viser sig normalt som en negering af førreplikken eller som en bekræftelse af førreplikken. Sådanne "svar"-ytringer kan kal-

des MOOSIGELSE eller BEKRÆFTELSE. Bekræftelser har ofte karakter af gentagelser af førreplikken eller dens indhold. En hilsen besvares med en hilsen. En henført beundring af udsigten besvares med det samme. En docering af en matematisk formel kan besvares ved en reproduktion af formlen.

Endelig findes der en form for reaktioner som ikke kan kaldes bekræftelser selvom de forudsætter høj grad af, om ikke enighed, så sambevidsthed. Det er de tilfælde hvor næsttaleren fuldfører en tankerække som taleren har påbegyndt men ikke fuldendt ( på grund af afbrydelse eller fordi hun eller han går i stå). Dette kan kaldes en OVERTAGELSE:

1.M: - Og det er vel et opfølgningsspørgsmål

2.M: -/Og det/

1.M: - af det, faktisk, ikke ?

2.M: - Nåhja, og så sva,,,

1.M: - rer han på det spørgsmål, ikke ?

2.M: - Så svarer han på det spørgsmål, men man kan-kan sige at...

Problemet er kendt hos folk der stammer; skal man overtage deres ord når man har gættet det og de nu ikke kan få det frem, eller skal man vente til det bliver sagt. Det er helt ubegribeligt så lidt tålmodighed der er nødvendig og det normale i en samtale. Det er helt ubegribeligt så lidt tålmodighed der er nødvendig og det normale i en samtale. Det er helt ubegribeligt så lidt tålmodighed der er nødvendig og det normale i en samtale. Ret meget mere end tre gentagelser af den samme sætning kan ikke mange holde til - heller ikke fra en stammer der tager tilløb. Overtagelser kan igen afhængig af situationen opfattes af den der laver 1. halvdel af sætningen, som en hjælp fra næsttalerens side eller som en chikane og undertrykkelse. Omstændighederne der afgør dette, er om sammenhængen er kooperativ eller kompetitiv. Skoleeleven der skal præstere noget i en time vil nok nødigt have sine sætninger overtaget af en medelev, men gerne af læreren.

På dette niveau må man altså operere med kategorier som indskud, tydning, forklaring, retfærdiggørelse, dagsorden, indlæg, at bryde ind, forstyrrelse og ordstyrers tavshed, negligering, ros og ris, modsigelse, bekræftelse og overtagelse.

O = ORDSTYRER  
D = DELTAGER

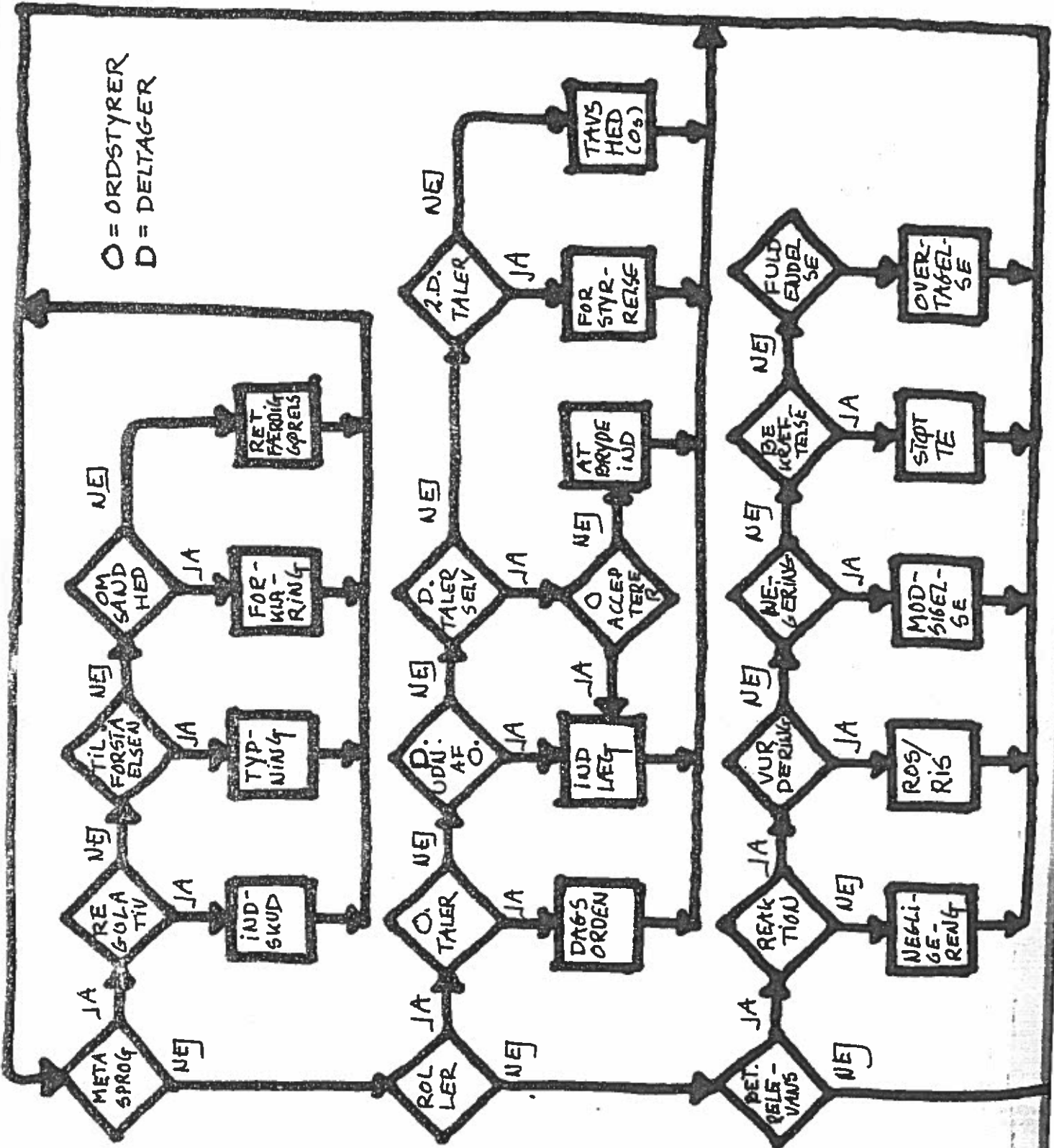

I sig selv er det et indviklet system der giver den ene part ret til at tale mens den anden ikke har ret til at tale. Men det er faktisk endnu mere kompliceret fordi mange af de indgående faktorer i sig selv ikke er entydige, men snarere skalaer hvor man ved konvention sætter en grænse et vist sted; hvor lang er en tavshed før den er pinlig 0,5 sek., 0,7, eller 1,3 ? Hvorlænge må en ordstyrer blive ved at omtale dagsordenen så ingen andre kan komme med indlæg ? Hvor rigtig skal en overtagelse være i forhold til den af taleren intenderede slutning for at det opfattes som en hjælp og ikke en vildledning ? Hvor banale præsuppositioner må næsttaleren kræve forklaringer til ? Hvor mange gange må næsttaleren ikke have hørt talerens ytring ?

Eftersom næsten alle faktorerne er skalaer med arbitrært fastsatte grænser, kan to samtaleparter også bedømme situationen forskelligt - uden egentlig at ville det eller være bevidst om det. Ved den ene part at den anden part opfatter situationen anderledes, og at den anden part ikke ved det, så er der tale om en form for uærlighed som jeg ikke vil tage hensyn til her. Men inden for den gode tros rammer giver det alligevel følgende muligheder:

talerretten hos		As opfattelse			
		A	B	AB	Ø
Bs opfattelse	A	A taler	tavshed	A taler	tavshed
	B	samtidig tale	B taler	skæv konkurrence	B taler
	AB	skæv konkurrence	B taler	konkurrence	B taler
	Ø	A taler	tavshed	A taler	tavshed

Når fx både A og B har den opfattelse at talerretten er hos B, så er situationen enkel og B taler. Når både A og B opfatter at talerretten er hos A eller B, er der tale om en konkurrencesituation hvor det er den der kommer først der kommer til at tale, fx når en lærer stiller et prøvespørgsmål ud over klassen, så kan det være den elev der kommer først der får talerretten. Men hvis A og B har forskellige opfattelser af hvem der har talerretten, så vil der ofte op-

stå pinlig tavshed eller samtidig tale, og det er ikke til at afgøre om det er den ene der afbryder den anden eller omvendt. Fx vil simultan talestart og overlapninger ofte være udtryk for at næsttaleren opfatter at taleren har udnævnt hende eller ham, mens taleren, hvis vedkommende også er ordstyrer, føler sig i sin gode ret til at fortsætte med at udbygge sin udnævnelse ( fx i form af et spørgsmål) med endnu et par syntaktiske ( parentetiske ) led.

KI: - Du mener altså der er en generationsforskel, /i kønsrollemønstrene ?/

MP: - Ja, ja, det vil jeg nok mene

Særlig indviklet bliver det når den ene opfatter at der er fri konkurrence og det gælder om at komme først, mens den anden mener sig at have ret til at tale. Så vil den anden føle sig i sin gode ret til at bryde ind og paralleltale. Det er det jeg har kaldt skæv konkurrence.

Dette senere system om talerettens fordeling og parternes opfattelse af talerettens fordeling sætter i høj grad det første system, der definerede de 8 overgangskategorier, ud af kraft. Man kan godt i en empirisk undersøgelse finde frem til at den ene person i en samtale har brudt ind et vist antal gange, men man kan ikke dermed tolke det således at denne person derfor ønsker at dominere emnet for samtalen. Det kan skyldes at personerne ikke opfatter retten til at tale på samme måde - og det er ikke per definition den indbrydendes skyld. Endvidere vil visse formelt definerede afbrydelser vise sig at være en form for hjælp til den talende - hvis de begge opfatter det således. Derfor vil dette andet regelsystem næsten gøre det umuligt at foretage en empirisk analyse som den Zimmerman og West skriver at de har lavet. I alle tilfælde er deres tolkning mildest talt for hurtig. Det kan godt være at den ikke er helt forkert, men de har i hvert fald ikke sandsynliggjort den for læserne. Vi er ikke blevet præsenteret for et eneste eksempel som kunne være på grænsen eller tvetydigt; og det skulle være mærkeligt om der ikke var sådan et i deres materiale. Derimod kaster det andet regel system mere lys over et af deres resultater, nemlig det at der sker flere overgange med samtidig tale i mix-samtaler end i rene mande- eller kvinde sam-

taler. Det tyder nemlig på at der i mix samtaler oftere sker det at de to parter definerer og opfatter taleretten forskelligt end i rene samtaler. Man kan altså ikke sige den ene part afbryder mere end den anden, men man kan sige de afbryder hinanden mere når de er sammen end med kønsfæller. Og det afspejler vel et samfund hvis normer forandrer sig fordi der er strid om dem.

Så langt om Zimmerman og West. Som antydnet har et hold som jeg underviste på Københavns Universitet indsamlet 36 bånd med interview af henholdsvis 8 arbejderkvinder, 10 mellem-lagskvinder, 9 arbejdermænd og 9 mellemlagsmænd i alderen 25 - 35 år, boende og opvokset i København. De studerende (og jeg) var fordelt på interviewene så der kom lige mange mixede og rene interview; vi interviewede en af hvert køn hver, men der var flere piger på holdet så der er flere samtaler med kvindelige interviewere end med mandlige. Hele materialet kan beskrives således:

antal personer	KVINDER		MÆND		IALT	
	KV	M	KV	M	ren	mix
INTERVIEWET AF						
arbejdere	5	3	7	2	7	10
mellemlag	8	2	5	4	12	7
ialt	13	5	12	16	19	17

Hvert interview består foruden af forskellige andre ting af 20 minutters halvstruktureret interview. Studenterne der skulle interviewe kom med et ark med punkter der kunne tages op i løbet af samtalen, som skulle vare 20 minutter: Hvad mener du om tegneserien (som forsøgspersonen lige har skullet genfortælle), Hvor arbejder du henne? Er der lige mange mænd og kvinder ansat? Laver de det samme? Hvorfor tror du det er sådan? Synes du at det er rimeligt at det er sådan? osv. I hvert af disse interview forekommer der altså en mængde talerskift mellem mænd og kvinder og mellem mænd og mellem kvinder. Jeg har nu taget de sidste 5 minutter af hvert af de 36 interview, eller altså næsten 3 timers samtale tilsammen (4 gange så meget som Zimmerman og West) og her har jeg så prøvet at optæller afbrydelserne og

summen af indbrydelser, overlapninger og afbrydelser set i forhold til det samlede antal talerskift. Jeg har også registreret pauser, men ikke talt dem op, for de udgør for det første et ret lille antal og for det andet er optællingen ret usikker; hvornår er der gået lang nok tid til at det kan kaldes en pause eller en tavshed?

I hele materialet var der i alt 771 talerskift. Af disse skete de 50 ved regulære (efter min definition) afbrydelser, dvs. 6,5 %. 127 skete ved indbrydelse, overlapning eller afbrydelse, dvs. 16,5 %. I 1/6 af alle talerskift skete der altså en vis uregelmæssighed i forhold til Sacks flowdiagram, en andel der i høj grad gør en raffinering af modellen som min nødvendig.

Disse resultater kan nu splittes op på køn på følgende måde:

afbryder	afbrydes		ialt
	KVINDER	MÆND	
KVINDER	3,8	6,5	4,9
MÆND	7,8	9,9	8,7
ialt	5,5	7,9	6,5

middelfejlen på sandsynligheden  $S_p = 0,88$ . I forhold til 0,05 niveau er forskellene på hvor ofte kvinder og mænd afbryder henholdsvis kvinder, mænd og ialt signifikante, ingen af de andre tal.

i % får ordet ved indbrydelse, overlapning eller afbrydelse:	mister ordet ved indbrydelse, overlapning eller afbrydelse		
	KVINDER	MÆND	IALT
KVINDER	14,8	16,8	15,6
MÆND	16,7	19,1	17,6
IALT	15,6	17,8	16,5

middelfejlen på sandsynligheden  $S_p = 1,3$ . Der er kun én signifikant forskel i denne tabel, nemlig mellem K-K og M-M.

Til disse tal skal nok føjes den oplysning at forsøgspersoner og interviewere ikke afbrød hinanden lige meget:



Forsøgspersonerne afbrød i 8,6 % , og indbrød, overlappede eller afbrød i 19 % af 384 ordovertagelser, mens interviewerne afbrød i 4,4 %, og indbrød, overlappede eller afbrød i 14 % af 387 ordovertagelser. Forsøgspersonerne afbrød og indbrød, overlappede eller afbrød altså signifikant mere end interviewerne. Det forhold at der var mange flere kvindelige interviewere end mandlige kan altså være en del af tallenes forklaring, men kun en lille del :

i % personer som af- bryder		interviewere som afbrydes		
		KVINDER	MÆND	IALT
KVINDER		5	11	7
MÆND		9	13	10
IALT		7	12	8,6

I denne tabel er der signifikant forskel på KaK og MaK, på Ka og Ma, og på KaK og KaM og aK og aM.

Disse tal synes at afdramatisere tallene fra Zimmerman og West en del. I mit materiale har mændene afbrudt mere end kvinderne, men det er ikke således at der er tale om en merundertrykkelse af kvinder, for mænd bliver også afbrudt mere end kvinder bliver ( selvom disse tal ikke er signifikante). Eller sagt på en anden måde: mænd har en tendens til at afbryde mere end kvinder, så når mænd mødes bliver afbrydelsen større end i blandede grupper, hvor den igen er større end i rene kvinde samtaler. Afbrydelserne kan altså ikke tolkes som udtryk for skred i kønsrolleforestillingerne, men udtryk for at de lever i bedste velgående: mænd skal optræde mere aggressivt end kvinder - blandt andet ved at afbryde og skabe samtidig tale. Denne tolkning kører ubesværet ind i en hypotese om at kvinder er mere pæne og korrekte i deres sprog end mænd, de følger en autoritetsnorm, mens mændene en mere ligeglade med normen og forfølger andre mål, ambitioner eller fanden-i-voldskhed.

Denne forklaring kan også passe ind i de klasseforskelle der måtte være. Alle interviewerne må kaldes mellemlag i og med de er studerende, men forsøgspersonerne var delt i arbejdere og mellemlag ; deres replikskiftetendenser kan ses af følgende tabel:

i %	afbrød	ioa	skifter	afbrudt	ioa	skifter
arbejdere	6,2	19,8	227	5,5	14,3	217
ml.lag	12,1	17,8	157	2,9	13,5	170

Af tabellen fremgår det at arbejdere afbryder mindre men indbryder og overlapper mere end mellemlagene og at de bliver afbrudt mere men indbrudt og overlappet nogenlunde som mellemlagspersonerne. I mødet med mellemlagsstuderne mødte arbejderne altså med en form for forsigtighed eller ydmyghed som mellemlagspersonerne ikke havde, og de blev behandlet derefter.

Disse sidste tal viser også at man skal tage tallene for indbrud, overlapninger eller afbrydelser med på en helt anden måde end Zimmerman og West. Overlapninger handler ikke om emnestyring men om tjenstvillighed. Den typiske overlapning består i at interviewereren stiller et spørgsmål; før interviewereren er færdig, enten i et skiftepunkt eller før et skiftepunkt, begynder personen at svare. I den anden typologi er der her tydeligvis tale om en betinget relevans, personen svarer beredvilligt på spørgsmålet og der er under ingen omstændigheder tale om emneskift eller nogen form for emnestyring. Derimod er der nok tale om en form for skæv konkurrence. Personen opfatter at interviewereren, der her har rollen som ordstyrer, har udnævnt næsttaleren og føler sig altså i sin ret til at tale, mens interviewereren som ordstyrer føler sig i sin ret til at fortsætte og forlænge spørgsmålet lidt endnu:

MI: ML: - Vil det sige at kvinderne sagde til deres mænd at det måtte de altså/bare ikke./  
 KP: - Det måtte de bare ikke nej, men det gjorde de alligevellet

K-7

Der er nærmest tale om en overtagelse, en overtagelse som personen er i sin gode ret til ud fra den opfattelse at det hele går ud på at få nogle af personens ord ind på båndet. Også mange af afbrydelserne kan tolkes således.

Denne lille undersøgelse handler selvfølgelig om afbrydelser. Resultatet kan opsummeres således: mændene afbrød mere end kvinderne, hvorfor mande-mandesamtaler havde flere tilfælde af samtidig tale end blandede samtaler som igen havde flere end kvinde-kvinde-samtaler. Arbejderne afbrød mindre og blev afbrudt mere end mellemlagspersonerne, så her var der tale om en ydmyghed som man ikke kunne finde hos kvinderne, som ikke lod sig afbryde mere end mændene. Tendensen hos mænd kan altså tolkes som en almindelig mangel på pænere talemanerer, mens der ikke er hold i antagelser om at der er tale om forsøg på dominans eller emnebeherskelse.

Men undersøgelsen er også et skoleeksempel på hvorledes videnskabelige sandheder opstår. Zimmerman og West laver en empirisk undersøgelse der for det første hviler på et ret spinkelt og især meget uigennemskueligt materiale. Hvad var det for situationer de optog? Hvorledes var talerollerne? Hvorlange var hvert fragment af samtalen? For det andet benytter de en teori som slet ikke kan operationaliseres i den form de overtager den. De laver en ad-hoc definition af overlappning og afbrydelse som nok kan bruges til optællinger, men som ikke har noget med funktionerne i de undersøgte samtaler at gøre, og de når så til nogle soleklare resultater: 97% af afbrydelserne var mændenes.

Dernæst bliver undersøgelsen ukritisk citeret flere steder fx i Eakins & Eakins: Sex differences in human communication, 1978, Boston. De udstyrer teorien med en tegning som på en utrolig effektiv måde kommunikerer det hele uden at man overhovedet behøver at læse bogen.

Men mig skal de to Eakins ikke prøve at afbr/

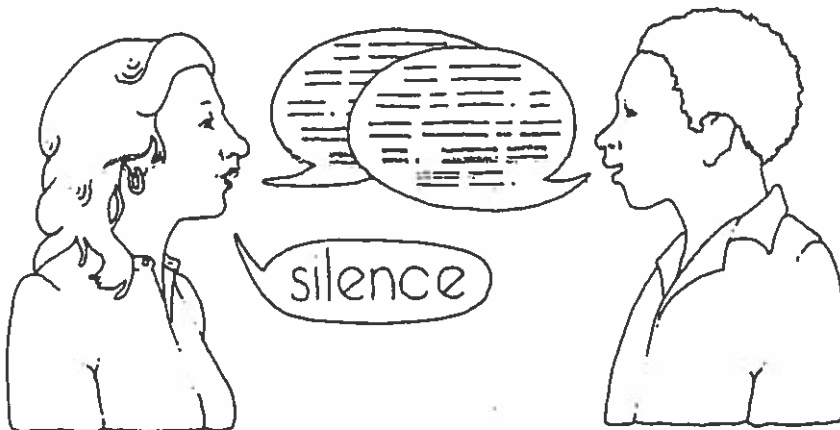
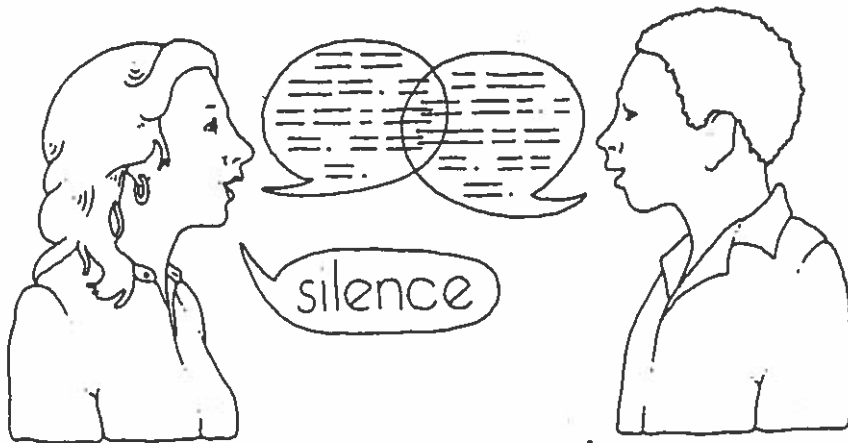
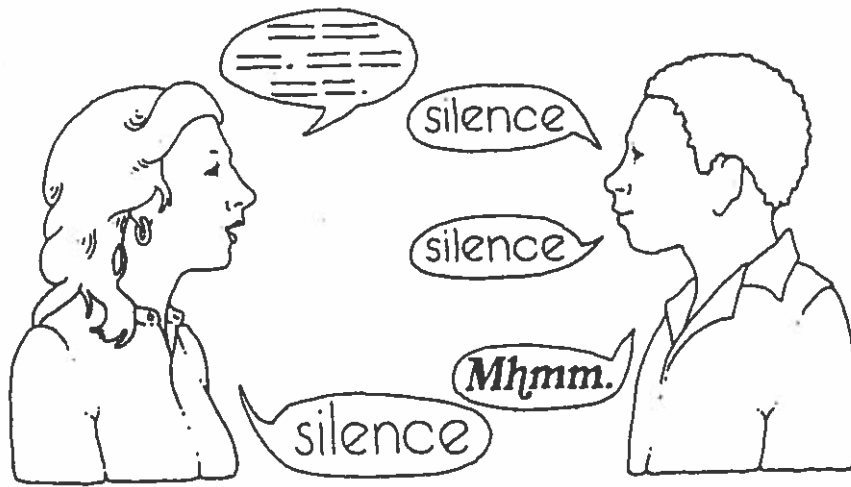

Silence from females in female-male pairs occurred following three types of situations: delayed listening response (top); overlap (middle); and interruption (bottom).